

The image shows a stylized logo for 'mangis' in a teal color, centered within a white rectangular box. The letters are thick and rounded, with a unique, interconnected design. The 'm' and 'a' are connected, as are the 'n' and 'g'. The 'i' and 's' are also connected to the 'g'. The overall style is modern and graphic.

Fallbeispiel: Die erste digital gedruckte Tageszeitung

- Die Mengis Gruppe
- Wofür suchen wir eine Lösung?
- Unser Lösungsansatz

Die Mengis Gruppe

Mengis Medien AG

- Walliser Bote**
 - Die Oberwalliser Tageszeitung
 - 45.000 Leserinnen und Leser jeden Tag
 - 64,4% Reichweite
 - Sondersseiten und Beilagen
- Textredaktion**
 - Verlagsobjekte
 - Newsletter Service
 - Publiportagen
- Medienberatung**
 - Medienkampagnen
 - Konzepte
 - PR
- Vertriebsorganisation**
 - Eigene Vertriebsorganisation zwischen Brig und Selgewach
- 1815.ch**
 - über 1,5 Mio. Page Impressions
 - über 650.000 Visits
 - über 97.000 unique Clients
- 1815.träff**
 - Seminarium mit modernster Präsentations- und Moderationstechnik
 - gastronomische Infrastruktur (Kochband, Steamer, Küngerlitz, Geschir etc.)
- 1815.märt**
 - Vielfältiges und spannendes Kleinanzeiger-Portal auf der 1815.ch-Internetseite
- 1815.club**
 - Business-Mitgliedschaft
 - Partnerschaft mit vielen Vorteilen
 - Exklusivität bei 22.000 Kunden

- Regionalzeitung: 22 '213
- Onlineplattform: 1815.ch
- Vertriebsorganisation

ROTTEN VERLAG

Bücher

alpmidia

Rhonezeitung

- Gratis Wochenzeitung im Oberwallis
- belegte Auflage 39.118

RZ Magazin

- auf TV Oberwallis

Bergluft

- Walliser Erlebnismagazin
- erscheint 2 x jährlich
- Auflage 60.000 Ex.

Alpenkönigin



- Buchverlag: Rotten Verlag
- Anzeiger: Rhonezeitung
- Zeitschriften

Walliser Bote (WB)



WG 23: Oberwallis (deutschsprachig)



Geschützt und abgekapselt:
Im Westen: französisch
Im Süden: Berge
Im Osten: Berge
Im Norden: Berge

Wohnbevölkerung: 81 '850
Auflage WB: 22 '213
Leserschaft WB: 44 '000
Reichweite in %: 64.4%

Mengis Druck AG

www.mengisdruck.ch



Ohne Zeitungsdruck

- Speedmaster XL 105, 6 Druckwerke plus Lack
- GTO, 5 Druckwerke
- MBO S65, 4 Falztaschen plus Fensterfalz
- MBO T353, 6 Falztaschen
- Sammelhefter Prima, 6 Stationen plus UG Anleger



Mengis Druck AG



Grafik & Gestaltung

- Vorstuferbereitung
- Konzepte
- Datenaufbereitung, Bildbearbeitung
- Color-Management



Logistik

- Lagerbewirtschaftung
- Verpacken
- Postaufgabe



Print

- Digitaldruck
- Bogenoffset

Div. Veredlungsmöglichkeiten

- Drip-Off-Lack
- Digitaldruck
- Partielle UV-Lackierung
- Duftstoff-Beigabe



Weiterverarbeitung

- Prägen
- Stanzen
- Falzen, Heften
- Schneiden
- Polieren, Adressieren
- Einstecken von Beilagen
- Kleben von Karten

Wofür suchten wir eine Lösung?

Auflagerückgang:

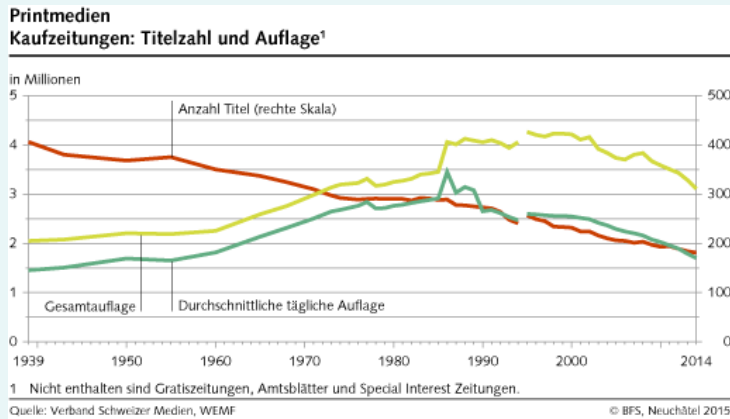

Anstehende Ersatzinvestition im Zeitungsdruck (bzw. Vergabe an Dritte)

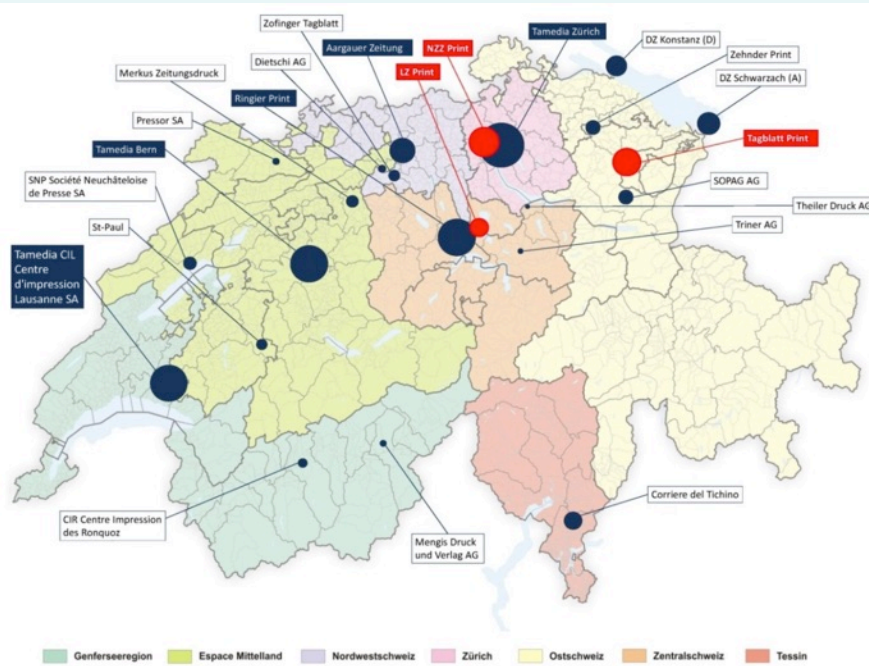

Rückläufiger Presse-Werbemarkt:

PRESSE: ENTWICKLUNG DER NETTO-WERBEUMSÄTZE SEIT 2005 (CHF MIO.)

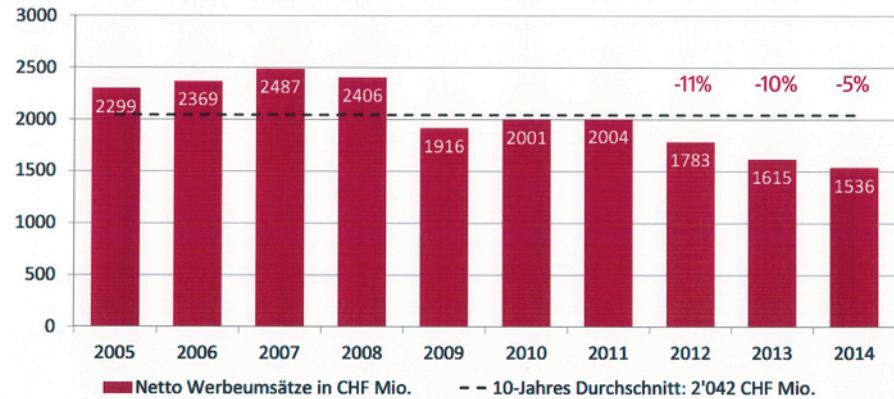

Zunehmender Margendruck beim Akzidenzdruck

Rasantes Tempo bei der Digitalisierung

Unser Lösungsansatz



HP T400 (Ink-Jet Rollendruckmaschine)



- 4/4 (1200 dpi Auflösung); 183m / Minute
- Rollenbreite: max. 106cm
- Papier: 40-200g/m²

Müller Martini Alphaliner



- Einstecksystem, Paketbildung
- 2 Einsteckstationen
- Routengenaue Beschriftung & Paketbildung
- Adressierung
- 18 '000 Ex. / Stunde

MAN Foldline (Falzapparat)



- Max. 3 Falzmöglichkeiten (Trichter-, Quer- und Schwertfalz)
- 3x Kreuzbruch ist möglich
- Papier: Max. 580x400mm & 40-150g/m²
- 300m / Minute

- Phase der Evaluation ab anfangs 2014
- Investitionsentscheid kurz vor Weihnachten 2014
- Installation ab Ostern 2015
- Inbetriebnahme 15. Juni 2015

- Anpassungen an der Organisation
- Anpassung der Prozesse
- Schulungen Verkauf & Produktion
- Kundeninformation
- Leichtes Redesign des „Walliser Boten“



- Einrichtzeiten für das Einspannen der Druckplatten entfällt.
- Keine Umrüstzeiten für Plattenwechsel (Aktualisierungen).
- Makulatur-Anteil beim Andrucken 95% tiefer.
- Konstante Qualität über die ganze Auflage.
- Personalaufwand beim Digitaldruck 50% tiefer.
- Die Produktionsgeschwindigkeit (Stand heute) nur 1/3.
- Flexibilität beim Seitensprung heute noch eingeschränkter.
- Vierfarbigkeit in der ganzen Zeitung (vgl. mit unserer heutigen Lösung).
- Viele Möglichkeiten für neue Geschäftsmodelle im Bereich Werbemarkt (Personalisierung, Individualisierung) ohne Umrüstzeiten und zusätzlichen Kosten in der Produktion.
- Farbkosten noch um ein Vielfaches teurer.

Wifag OF7 (Zeitungsoffset)



Heidelberg XL 105 (Bogenoffset)



- Digitaldruck für Zeitung und Akzident
- Mindervolumen (Aboschwund) durch Akzident kompensierbar.
- Marktausweitung über Stammgeschäft hinaus
- Motivationsschub bei Mitarbeitenden (innovative Firma)

Investitionen: Standortoptimierung

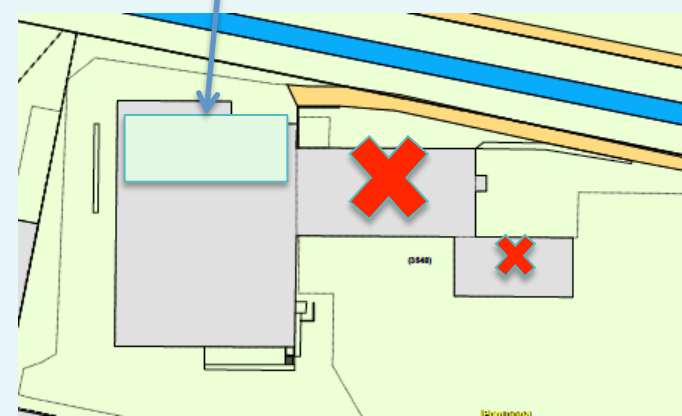
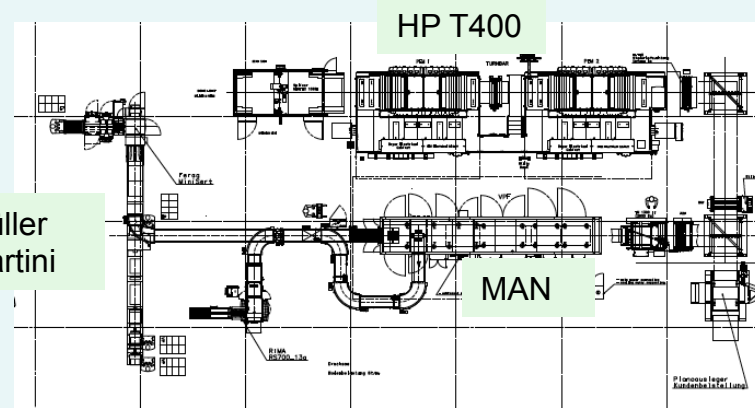

Werbemarkt: Angebote für neue Kundengruppen



1 x CHF 2'400

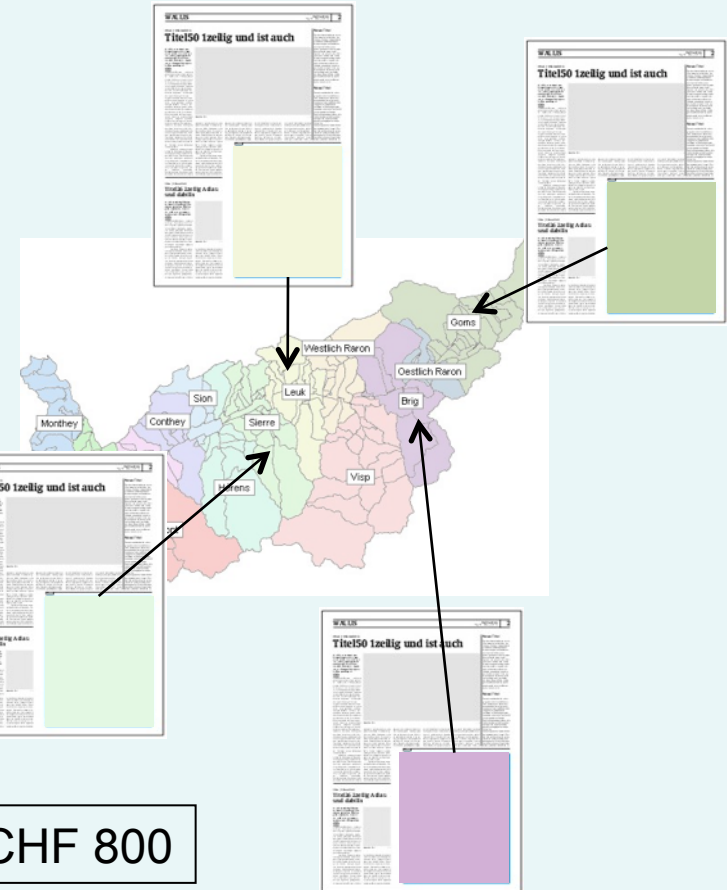
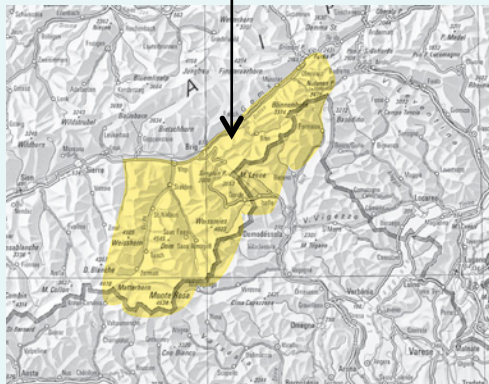

4 x CHF 800

... seit 175 Jahren

... mit neuester Technologie

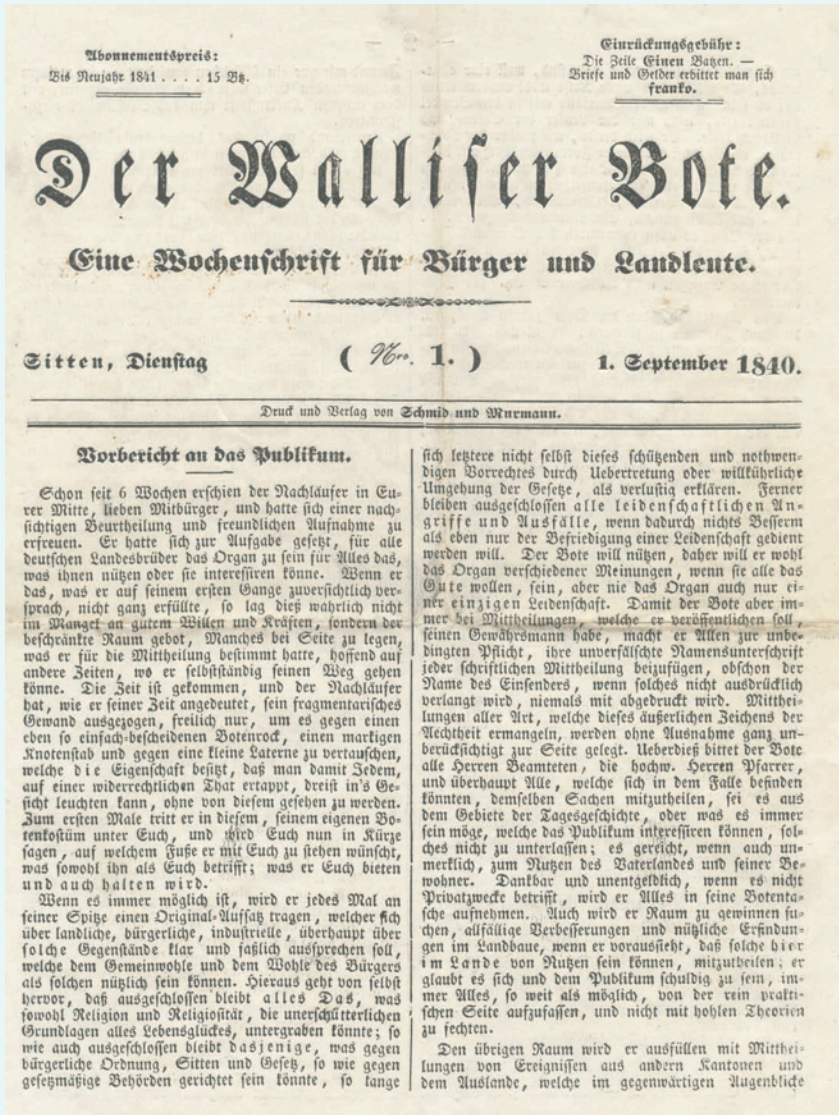



mengis

Kommen Sie uns im Wallis besuchen!

Dr. Beat Lauber

b.lauber@stratkom.ch